



God leert mij:

Vandaag lees ik:



Mijn gebed is:

*Word stil
en weet
dat Ik
God ben.*

Psalm 46:10

She Rises
for you



Stille tijd
boekje

Hoe vouw je een zine?

1. Leg je papier op tafel met de plaatjes naar beneden. Vouw je papier dubbel in de lengte en vouw het weer open.
2. Vouw het papier dubbel in de breedte en vouw het weer open. Leg het papier met de plaatjes naar boven en vouw de twee korte zijden naar het midden toe.
3. Vouw het papier weer helemaal open. Je ziet nu 8 vakjes.
4. Duw de korte zijden naar elkaar toe zodat de middelste vlakken omhoog gaan staan, en knip op de stippelijijn.
5. Pak het papier op aan weerszijden van de snee die je net hebt gemaakt, en draai je handen naar buiten zodat er een + ontstaat.
6. Pak de voor- en achterkant vast en vouw deze om de rest van de bladzijdes heen. Tip: Je hebt je linkerduim al op de achterkant!

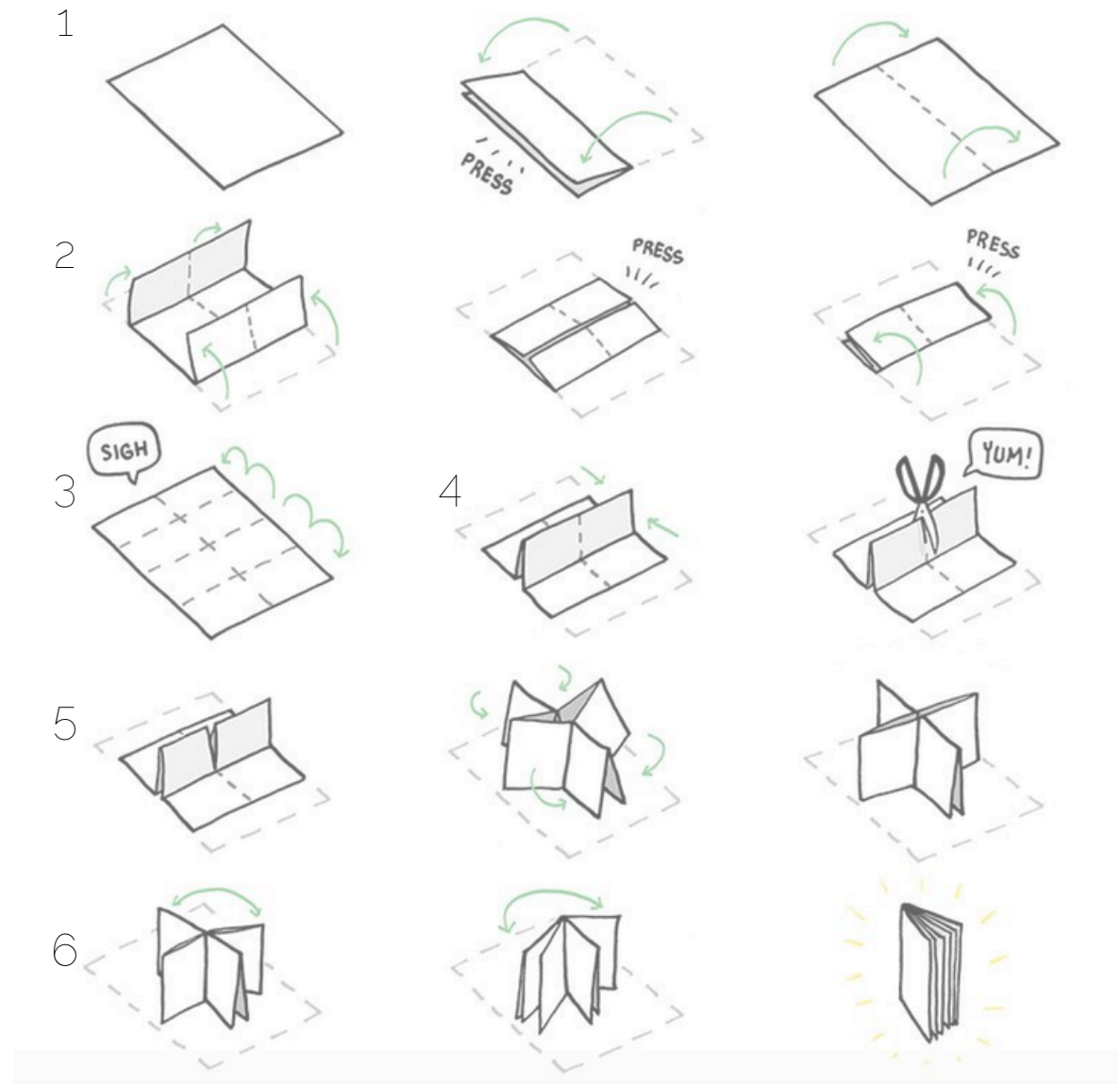

Gelukt! Veel plezier met je zine!